

EKOPAKU

# TILARATKAISUT

Ympäristökasvatukseen tarpeisiin

Sami Kallamäki  
Olli Seppälä  
Kalle Keituri  
Markus Niinen  
Pekka Puhakka  
Viljami Räsänen  
Antti Laukkanen

# EKOPAKU

Presentaatiossa esitellään kaksi versiota mahdolliseksi Ekopakuksi. Toinen perustuu valmiin pakettiauton varusteluun ja toinen alustalle rakennettavaan erilliseen tilaan "Boksiin".

Esityksestä selviää päämitat ja tavaroiden sijoittelun periaatteet. Ajatuksena on hyödyntää valmiita komponentteja hyllyjärjestelmiin, kiinnikkeisiin ja säilytysratkaisuihin siten, että jokainen Ekopaku olisi helppo varustella paikallisten tarpeiden mukaan. Ekopakun varustelijasta riippuen käytetyt rakenteet ja järjestelmät kiinnikkeineen voivat vaihdella.

Graafinen ulkoasu ja ideat ovat tukena, kun graafinen suunnittelija luo kokonaisilmeen koko Ekopaku -brandille.

Lisämateriaalia löytyy tutkimus- ja suunnitteluvaiheen välipresentaatioista ja dokumenteista.



BOKSI VERSIO

PAKETTIAUTO

# PAKETTIAUTO RAKENNE



Markiisi

Liukuovi

Pariovet

Aurinkopaneeli

Markiisi

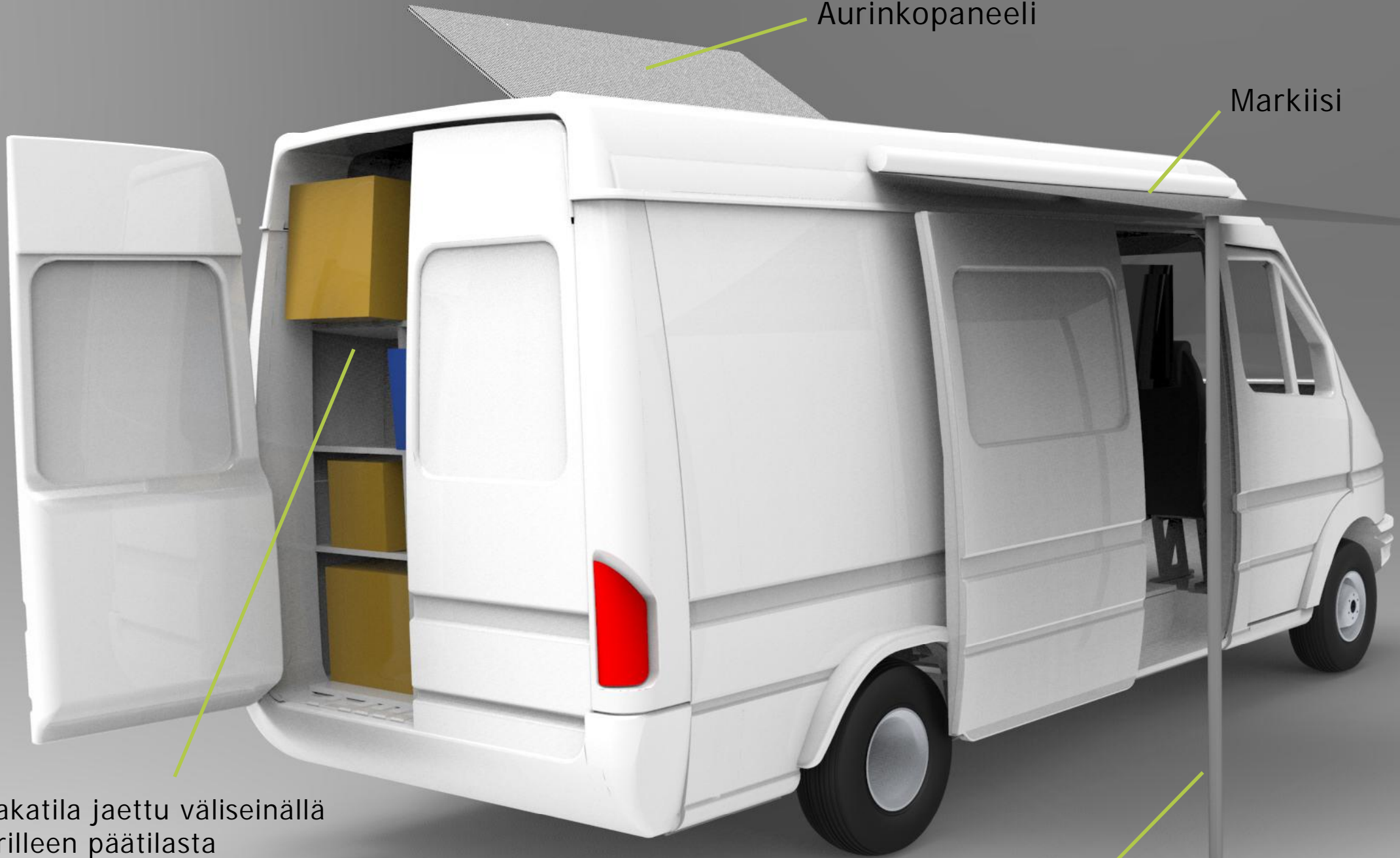

Takatila jaettu väliseinällä  
erilleen päätilasta

Taittavat jalat

PAKETTIAUTO  
TILARATKAISUT

Hyllyt kallistettu  
sisäänpäin (estää  
tavaroiden putoamisen)

Väliseinä

Kuivauskaappi (pääsy ulkoa kuskin oven  
vierestä ja auton sisältä)

Kattoon  
tai sivuun  
taitettava  
LCD-näyttö

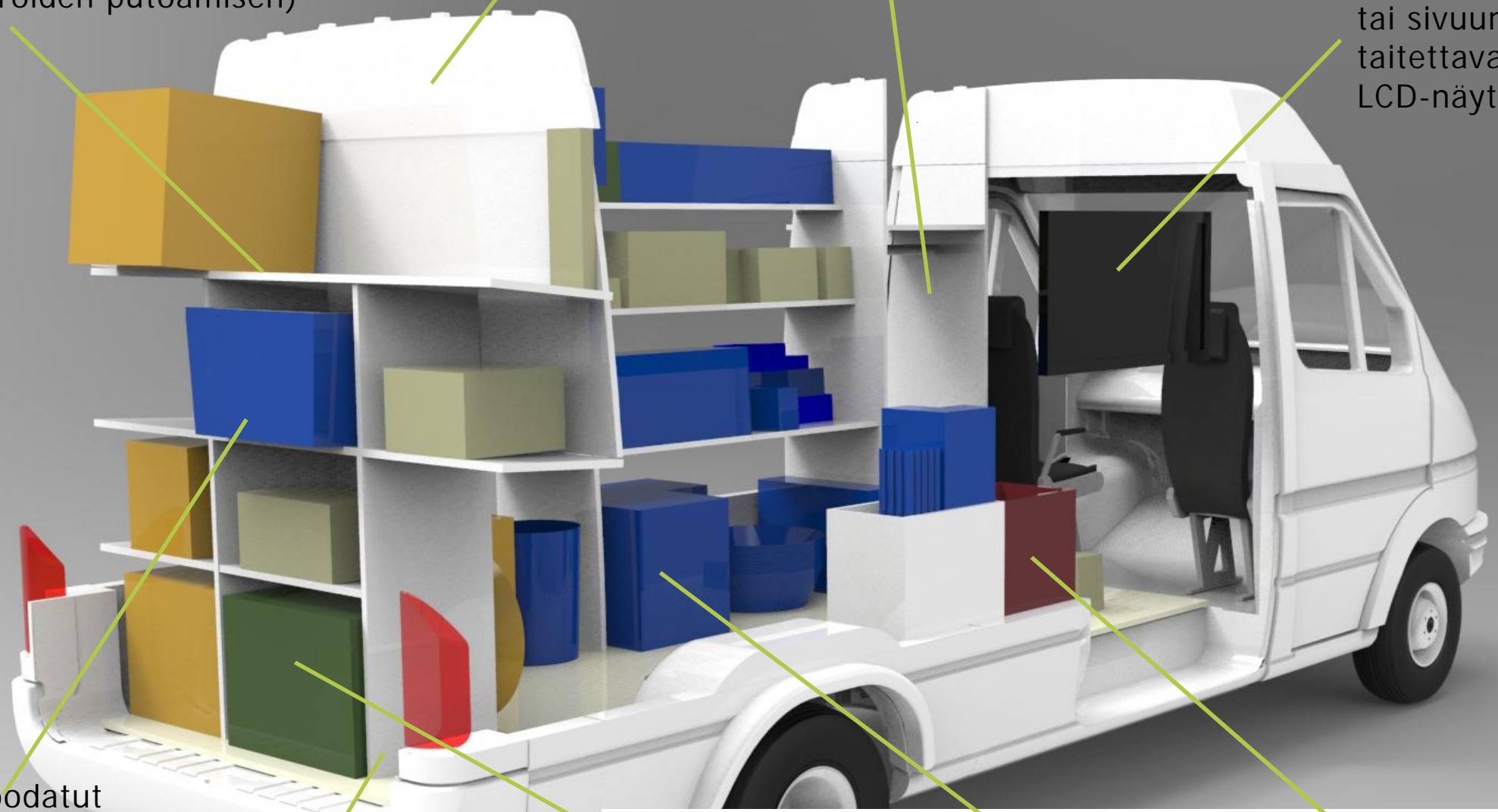

Värikoodatut  
laatikostot  
(standardilaatikoita)

Väliseinässä  
lastausaukko  
pidemmille  
tavaroille





Seiniin kiinnitettyjä verkkoja tavaroiden ripustamista varten

Hyllyjärjestelmässä lukitukset tai listat tavaroiden kiinnitykseen

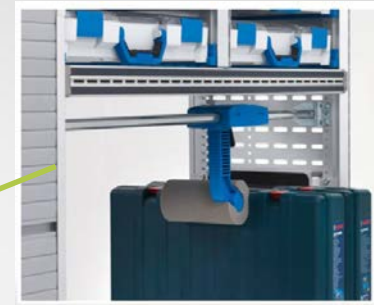

Väliseinässä lastausaukko pidemmille tavaroille

Seinissä ja lattiassa kiinnikkeet ripustamiseen (kuminauhat, mustekalat)

Elektroniikka ja herkäät instrumentit pehmustetussa laatikossa

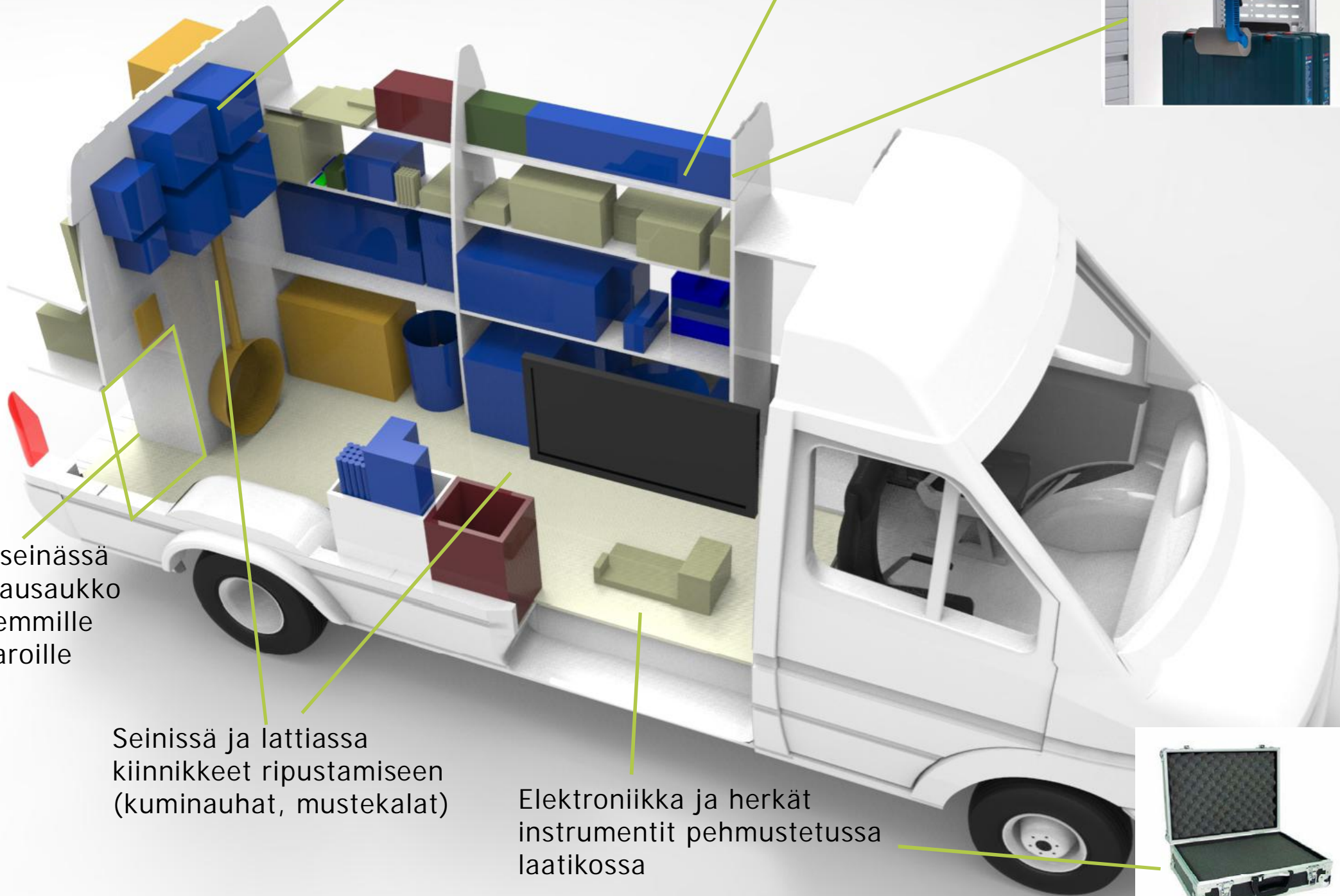

**YLEISET (AINA MUKANA)**

JÄTELAITTELUPISTE	1
(KENTTÄ)MIKROSKOOPIT	2
OPETTAJAN MIKROSKOOPPI	3
MIKROSKOOPPIKAMERA	4
LUUPIT	5
PUKOT	6
MÄÄRITYSKORTIT,	
CD-OHJELMAT	7
ISOHKO NÄYTTÖ	8
TABLETIT	9
TETOKONE	10
KAMERA	11
MÄÄRITYSLAKANAT	12
LÄMPÖMITTARI	13
MÄÄRITYSKANSIOT (ISVET)	14
SÄÄSEMA	15
AURINKOENNOT	16
PIENI TUULIVOIMALA	17
DATAPROJEKTORI	18
ISTUINALUSTAT,	19
KIRJOITUSALUSTAT,	20
PAPERIA	21
KYNÄT	22
KIRVES	23
ENSIAPUPAKKAUS	24
TYÖKALUPAKKI	25

**RUOANLAITTO**

TRANGIA	27
NUOTIOKAHVIPANNU	28
NUOTIOTEPPANNU	29
NUOTIOTYNNYRI	30
POLTTOPUITA	31
NOKIPANNUT (LETTU)	32

**LINTUTUTKIMUS**

KIKKARIT	33
KAUKOPUTKI	34
JALUSTA	35
MÄÄRITYSKIRJALLISUUS,	
LINTU	36

**ÖTÖKKÄ YM.TUTKIMUS**

IMUPYYTIMET	37
ÖTÖKKÄPURKIT	38
PETRIMALJAT	39
VESITUTKIMUSLUUPIT	
(KAKSI LINSSIÄ)	40
VESITUTKIMUSSALKKU	41
VESIÖTÖKKÄHAAVIT	42
MAAOÖTÖKKÄHAAVIT	43
PLANKTONHAAVIT	44
PERHOSHAAVI	45
HAAVIN VARRET	46
KAHLUSAAPPAAT	47
LUSIKOITA	48
PINSETTEJÄ	49
PURKKEJA	50
PREPAROINTISARJA	51
VALKOISET PESUVADIT	52
SANGOT	53
MÄÄRITYSKIRJALLISUUS,	
MAAOÖTÖKKÄ	54
MÄÄRITYSKIRJALLISUUS,	
VESIÖTÖKKÄ	55
KASVITUTKIMUS	
KASVIPRÄSSI	56
MÄÄRITYSKIRJALLISUUS,	
KASVI	57
SIENIVEITSET	58
KOMPASSIT	59

**MAAPERÄTUTKIMUKSET**

PIKKULAPIOT	60
-------------	----

**TALVIOHJELMAT**

LUMIKENGÄT	61
------------	----

MERCEDES-BENZ SPRINTER

Malli: Keskipitkä

Akseliväli 3 665 mm

Korkea katto

Tavaratila:

Pituus: 3265mm

Leveys: 1780mm

9 kpl nuotio  
pannuja

Projektorit



Nuotiotynnyri

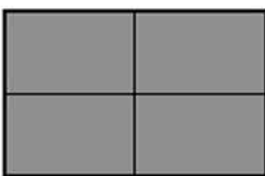

Lumikengät

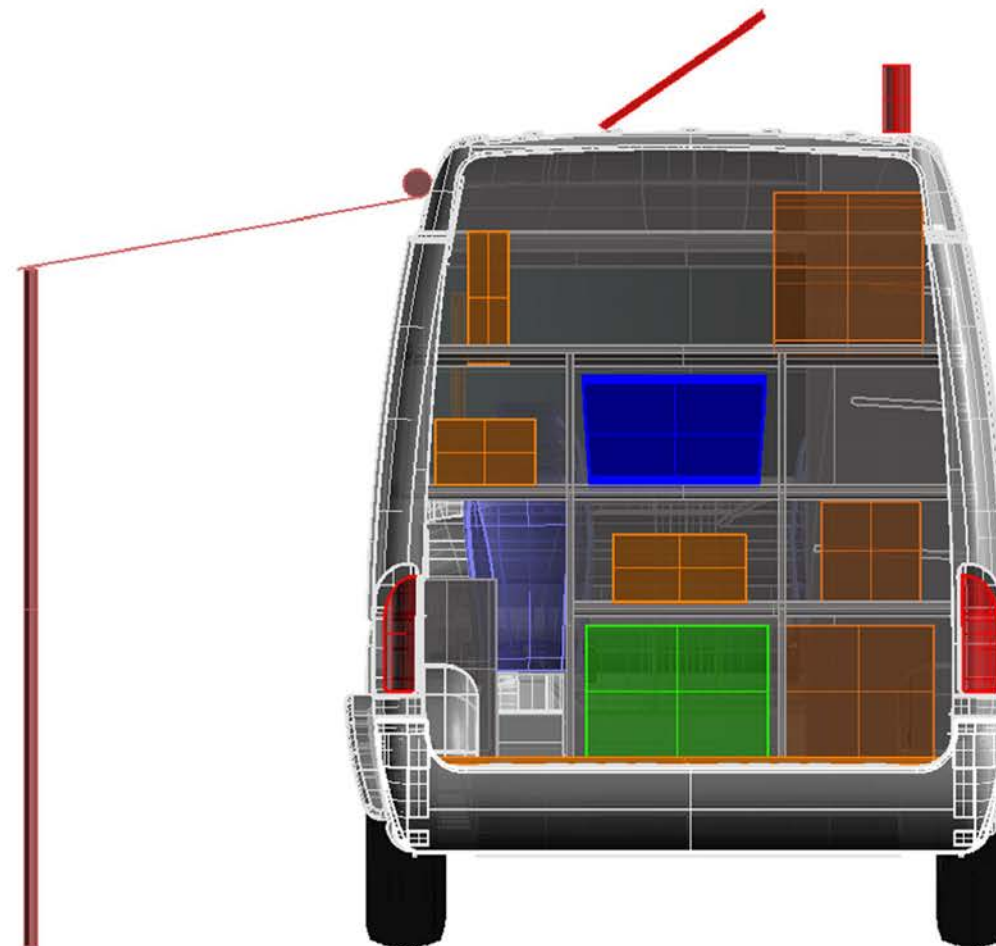
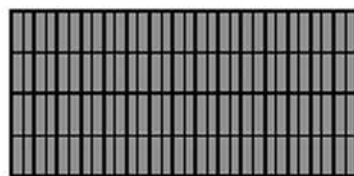

**YLEISET (AINA MUKANA)**

JÄTELAJITTELUPISTE	1
(KENTTÄ)MIKROSKOOPIT	2
OPETTAJAN MIKROSKOOPPI	3
MIKROSKOOPPIKAMERA	4
LUUPIT	5
PUUKOT	6
MÄÄRITYSKORITIT,	
CD-OHJELMAT	7
ISOHKO NÄYTTÖ	8
TABLETIT	9
TETOKONE	10
KAMERA	11
MÄÄRITYSLAKANAT	12
LÄMPÖMITTARI	13
MÄÄRITYSKANSIOT (ISVET)	14
SÄÄASEMA	15
AURINKOKENNOT	16
PIENI TUULIVOIMALA	17
DATAPROJEKTORI	18
ISTUINALUSTAT,	19
KIRJOITUSALUSTAT,	20
PAPERIA	21
KYNÄT	22
KIRVES	23
ENSIAPUPAKKAUS	24
TYÖKALUPAKKI	25

**RUOANLAIITTO**

TRANGIA	27
NUOTIOKAHVIPANNU	28
NUOTIOTEPPANNU	29
NUOTIOTYNNYRI	30
POLTTOPUTTA	31
NOKIPANNUT (LETTU)	32

**LINTUTUTKIMUS**

KIKKARIT	33
KAUKOPUTKI	34
JALUSTA	35
MÄÄRITYSKIRJALLISUUS,	
LINTU	36

**ÖTÖKKÄ YM.TUTKIMUS**

IMUPYYTIMET	37
ÖTÖKKÄPURKIT	38
PETRIMALJAT	39
VESITUTKIMUSLUUPIT	
(KAKSI LINSSIÄ)	40
VESITUTKIMUSSALKKU	41
VESIÖTÖKKÄHAAVIT	42
MAAÖTÖKKÄHAAVIT	43
PLANKTONHAAVIT	44
PERHOSHAAVI	45
HAAVIN VARREI	46
KAHLUUSAAPPAAT	47
LUSIKOITA	48
PINSETTEJÄ	49
PURKKEJA	50
PREPAROINTIJARJA	51
VALKOISET PESUVADIT	52
SANGOT	53
MÄÄRITYSKIRJALLISUUS,	
MAAÖTÖKKÄ	54
MÄÄRITYSKIRJALLISUUS,	
VESIÖTÖKKÄ	55
KASVITUTKIMUS	
KASVIPRÄSSI	56
MÄÄRITYSKIRJALLISUUS,	
KASVI	57
SIENIVEITSET	58
KOMPASSIT	59

**MAAPERÄTUTKIMUKSET**

PIKKULAPIOT	60
-------------	----

**TALVIOHJELMAT**

LUMIKENGÄT	61
------------	----

MERCEDES-BENZ SPRINTER

Malli: Keskipitkä

Akseliväli 3 665 mm

Korkea katto

Tavaratila:

Pituus: 3265mm

Leveys: 1780mm

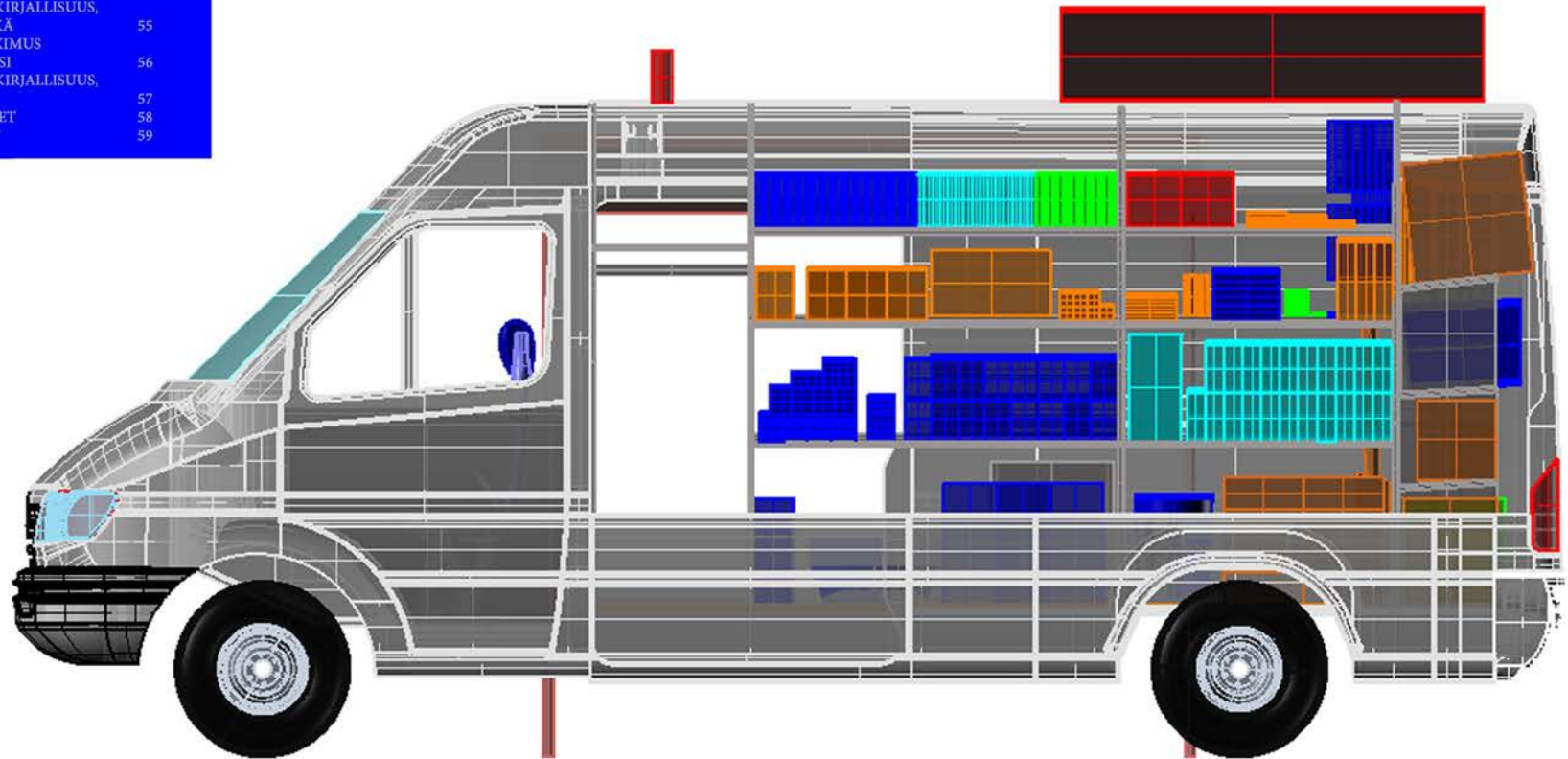

MERCEDES-BENZ SPRINTER

Malli: Keskipitkä

Akseliväli 3 665 mm

Korkea katto

Tavaratila:

Pituus: 3265mm

Leveys: 1780mm

#### YLEISET (AINA MUKANA)

JÄTELAITTELUPISTE	1
KENTTÄ/MIKROSKOOPIT	2
OPETTAJAN MIKROSKOOPPI	3
MIKROSKOOPPIKAMERA	4
LUUPIT	5
PUUKOT	6
MÄÄRITYSKORTIT,	
CD-OHJELMAT	7
ISOHKO NÄYTTÖ	8
TABLETIT	9
TETOKONE	10
KAMERA	11
MÄÄRITYSLAKANAT	12
LÄMPÖMITTARI	13
MÄÄRITYSKANSIOT (ISVET)	14
SÄÄSEMA	15
AURINKOKENNOT	16
PIENI TUULIVOIMALA	17
DATAPROJEKTORI	18
ISTUINALUSTAT,	19
KIRJOITUSALUSTAT,	20
PAPERIA	21
KYNÄT	22
KIRVES	23
ENSIAPUPAKKAUS	24
TYÖKALUPAKKI	25

#### RUOANLAITTO

TRANGIA	27
NUOTIOKAHVIPANNU	28
NUOTIOTEPPANNU	29
NUOTIOTYNNYRI	30
POLTTOPUTTA	31
NOKIPANNUT (LETTU)	32

#### LINTUTUTKIMUS

KIIKARIT	33
KAUKOPUTKI	34
JALUSTA	35
MÄÄRITYSKIRJALLISUUS,	
LINTU	36

#### ÖTÖKKÄ YM.TUTKIMUS

IMUPYYTIMET	37
ÖTÖKKÄPURKIT	38
PETRIMALJAT	39
VESITUTKIMUSLUUPIT	
(KAKSI LINSSIÄ)	40
VESITUTKIMUSSALKKU	41
VESIÖTÖKKÄHAAVIT	42
MAAÖTÖKKÄHAAVIT	43
PLANKTONHAAVIT	44
PERHOSHAAVI	45
HAAVIN VARRET	46
KAHLUSAAPPAAT	47
LUSIKOITA	48
PINSETTEJÄ	49
PURKKEJA	50
PREPAROINTISARJA	51
VALKOISET PESUVADIT	52
SANGOT	53
MÄÄRITYSKIRJALLISUUS,	
MAAÖTÖKKÄ	54
MÄÄRITYSKIRJALLISUUS,	
VESIÖTÖKKÄ	55
KASVITUTKIMUS	
KASVIPRÄSSI	56
MÄÄRITYSKIRJALLISUUS,	
KASVI	57
SIENIVEITSET	58
KOMPASSIT	59

#### MAAPERÄTUTKIMUKSET

PIKKULAPIOT	60
-------------	----

#### TALVIOHJELMAT

LUMIKENGÄT	61
------------	----

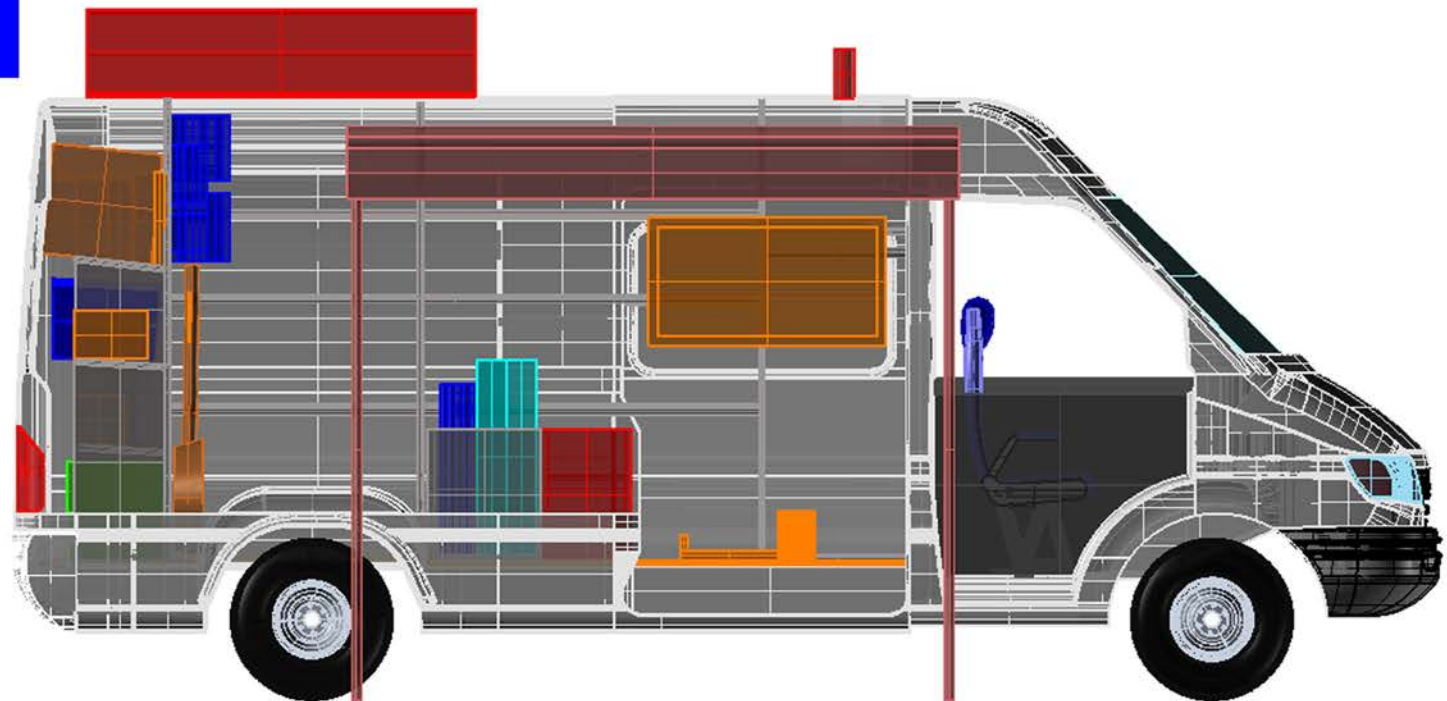

# PAKETTIAUTO MITTAKUVAT

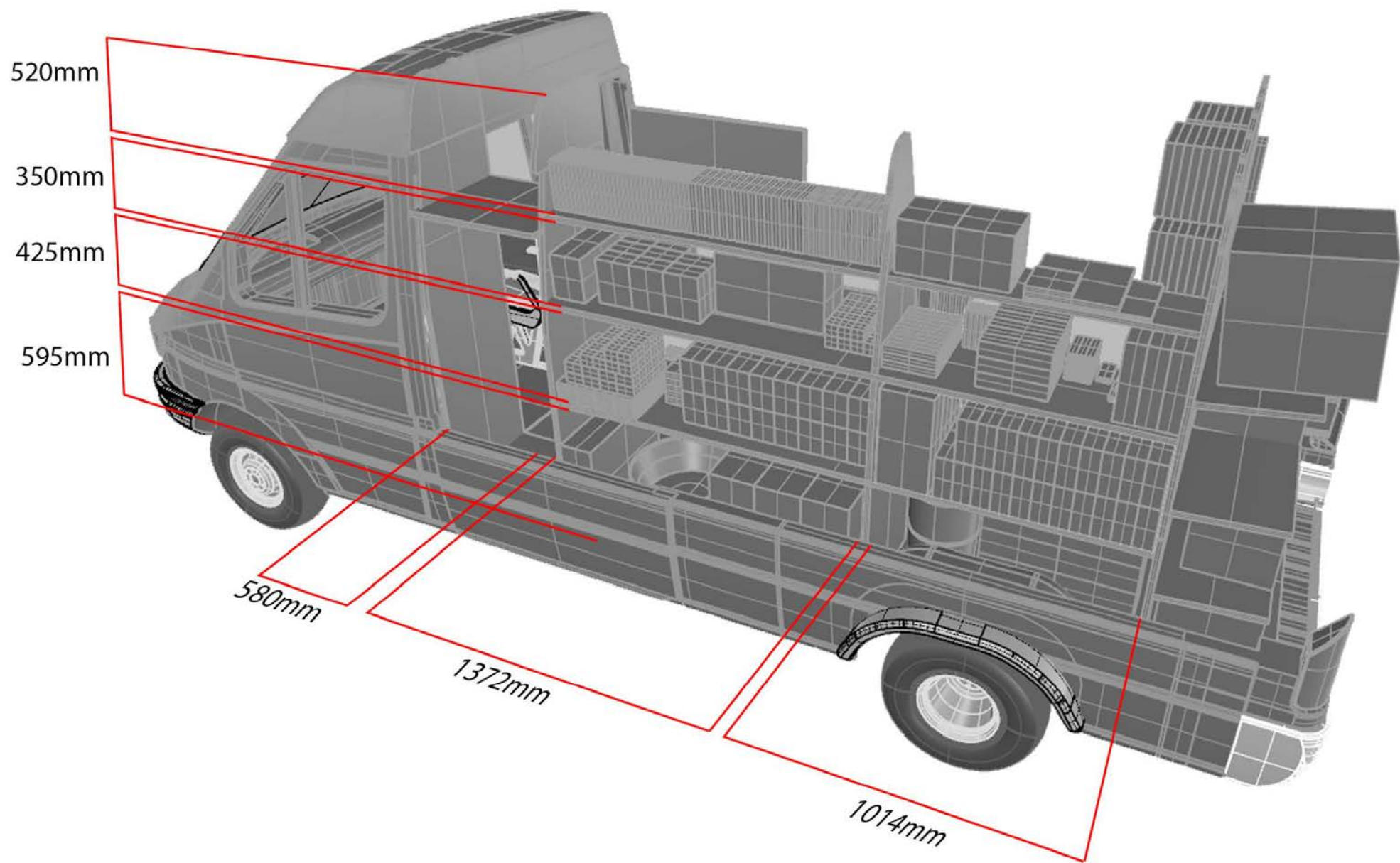

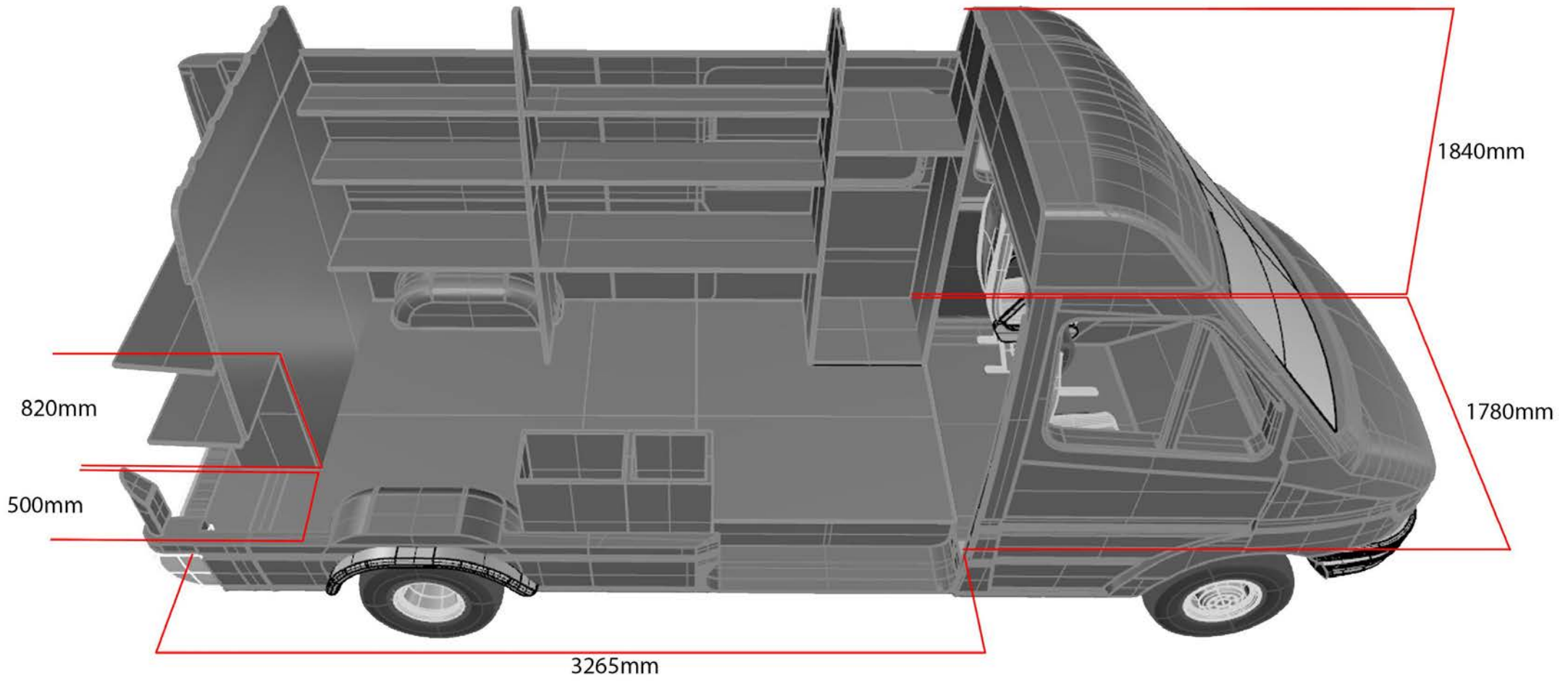

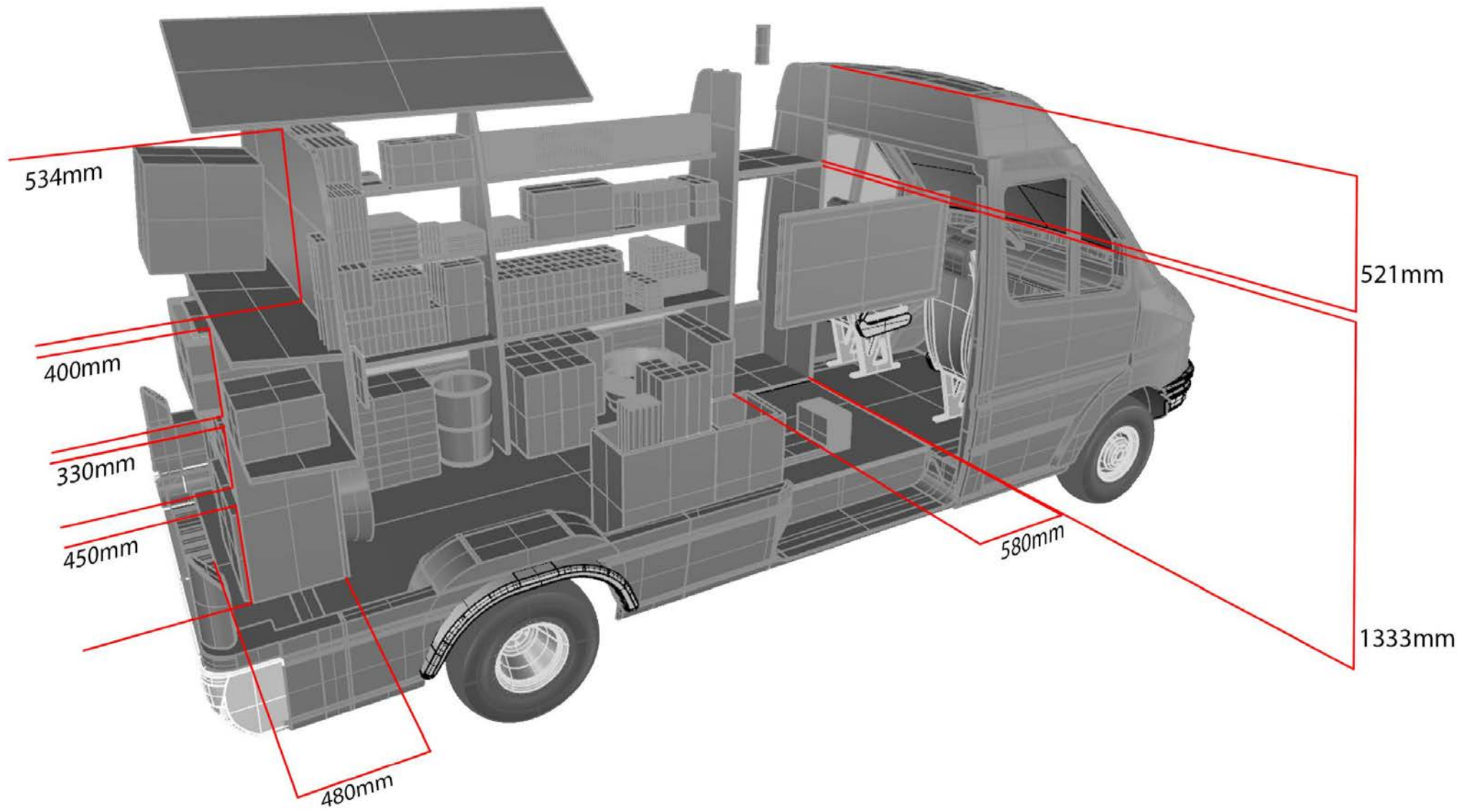



BOKSI VERSIO  
RAKENNE

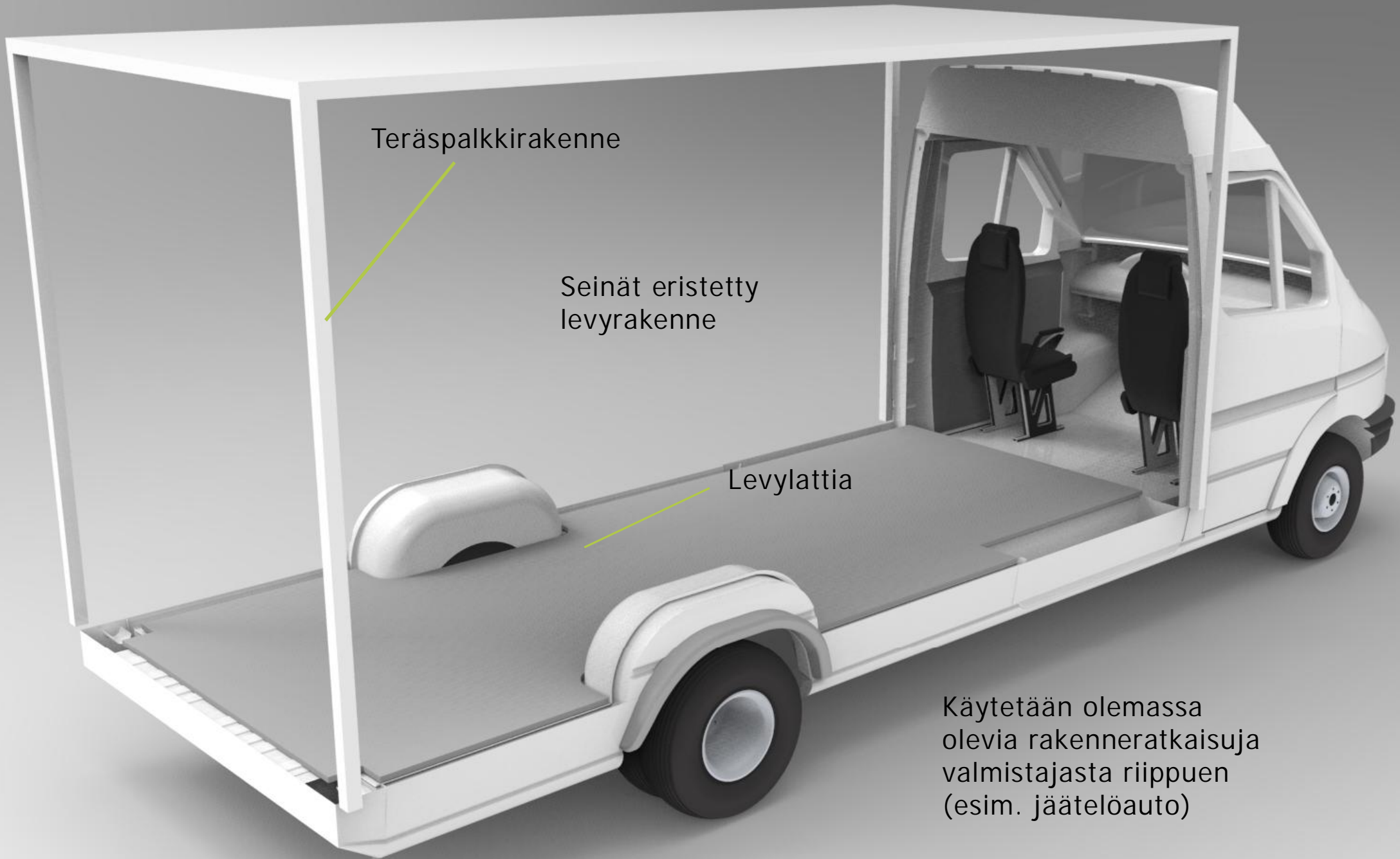

Teräspalkkirakenne

Seinät eristetty  
levyrakenne

Levylattia

Käytetään olemassa  
olevia rakenneratkaisuja  
valmistajasta riippuen  
(esim. jäätelöauto)

Rulo-ovi

Sivuovi (aukeaa  
ylös. Kaasujousilla)

Käyntiovi (aukeaa  
sivulle)



Aurinkopaneeli

Rulo-ovi

Valkokangas, jonka  
takana LCD -näyttö

Markiisi

Videotykki  
(irroitettava)

Värikoodattu laatikosto  
(standardi laatikot)

Pyöräkotelo,  
joka toimii myös  
tasona

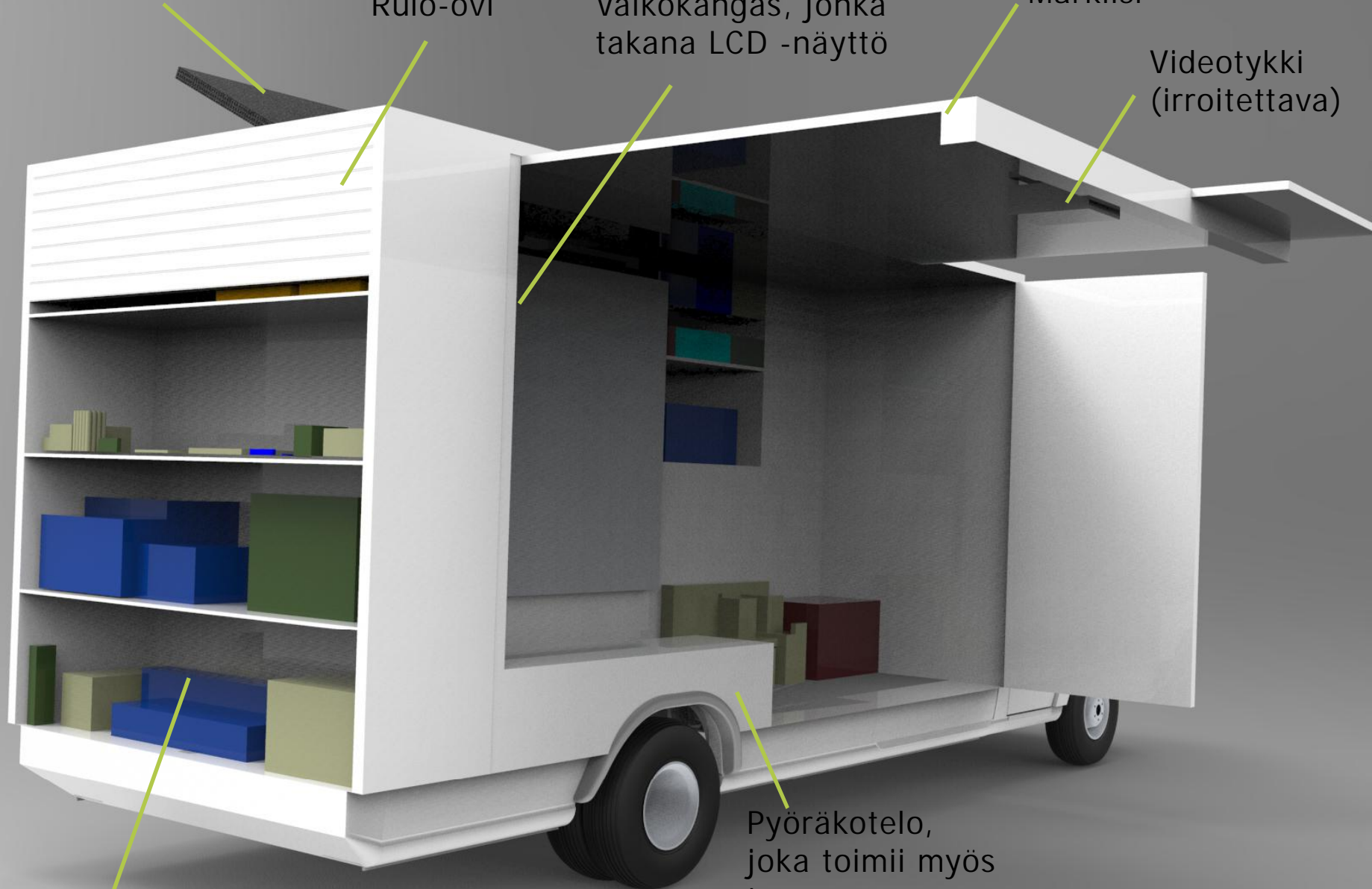

Ylös aukeava luukku

Markiisi (antaa varjoa ja suojaa sateelta)

Rulo-ovi

Sivulle aukeava ovi

Taittojalat

Valkokangas,  
takana näyttö

Ylös aukeavan luukun ja markiisin  
kylkeen mahdollisuus kiinnittää sivuverho



BOKSI VERSIO  
TILARATKAISUT

Rulo-oven vaatima tila

Näyttö

Seiniin kiinnitettyjä verkkoja tavaroiden ripustamista varten

Kuivauskaapin ovi, pääsy ulkoa ja sisältä

Väliseinä

Elektroniikka ja herkät instrumentit pehmustetussa laatikossa

Hyllyjärjestelmässä lukitukset tai listat tavaroiden kiinnitykseen

Rengaskotelo

Seinissä ja lattiassa kiinnikkeet ripustamiseen (kuminauhat, mustekalat)

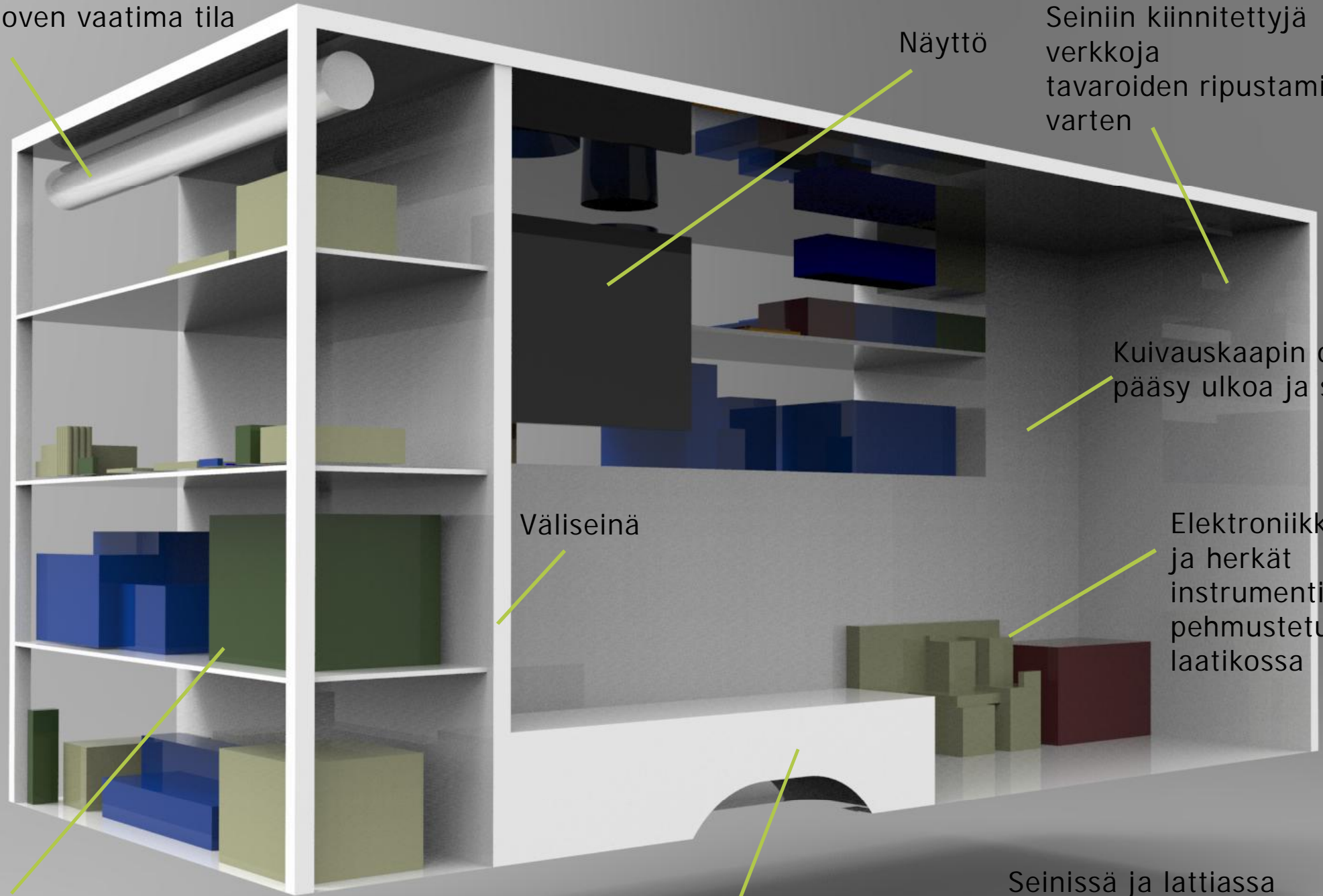

Tarvittaessa koko  
kyljen saa auki  
(rulo-ovi tai ovi  
kaasujousilla)

Rulo-ovi

Kuivauskaappi

Kahluusaappaat ja haavit  
kuivauskaapissa.  
Normaalisti kesä aikana kulkevat  
lumilenkien paikalla.  
Kyljessä 2 erillistä rullaovea.

Lumikengät

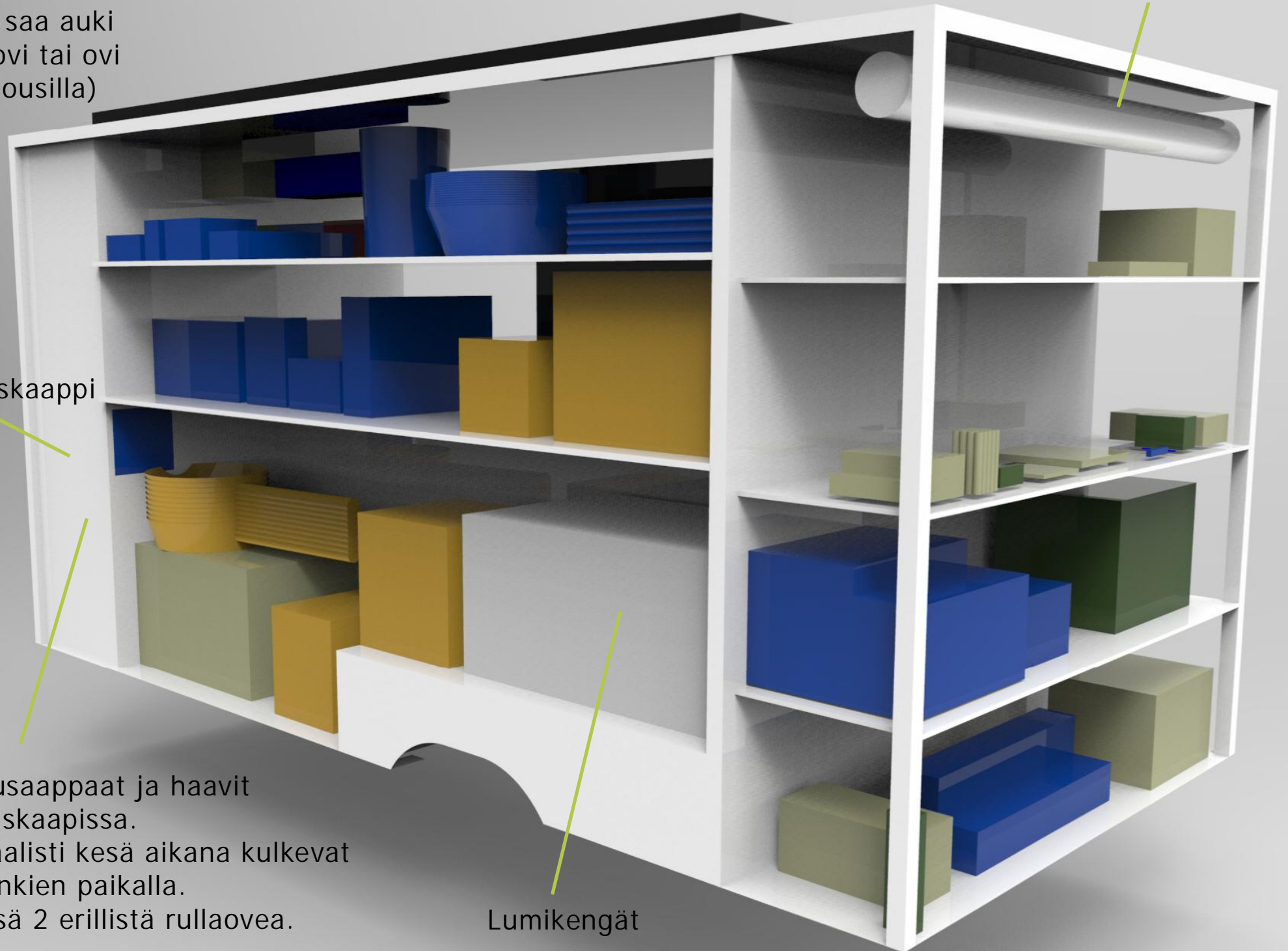



**YLEISET (AINA MUKANA)**

JÄTELAIITTELUPISTE	1
(KENTTÄ)MIKROSKOOPIT	2
OPETTAJAN MIKROSKOOPPI	3
MIKROSKOOPPIKAMERA	4
LUUPIT	5
PUUKOT	6
MÄÄRITYSKORTIT	
CD-OHJELMAT	7
ISOHKO NÄYTTÖ	8
TABLETIT	9
TETOKONE	10
KAMERA	11
MÄÄRITYSLAKANAT	12
LÄMPÖMITTARI	13
MÄÄRITYSKANSIOT (ISVET)	14
SÄÄSEMA	15
AURINKOKENNOT	16
PIENI TUULIVOIMALA	17
DATAPROJEKTORI	18
ISTUINALUSTAT	19
KIRJOITUSALUSTAT	20
PAPERIA	21
KYNÄT	22
KIRVES	23
ENSIAPUPAKKAUS	24
TYÖKALUPAKKI	25

**RUOANLAIITTO**

TRANGIA	27
NUOTIOKAHVIPANNU	28
NUOTIOTEPPANNU	29
NUOTIOTYNNYRI	30
POLTTOPUITA	31
NOKIPANNU (LETTU)	32

**LINTUTUTKIMUS**

KIIKARIT	33
KAUKOPUTKI	34
JALUSTA	35
MÄÄRITYSKIRJALLISUUS, LINTU	36

**ÖTÖKKÄ YM. TUTKIMUS**

IMUPYYTTIMET	37
ÖTÖKKÄPURKIT	38
PETRIMALJAT	39
VESI-TUTKIMUS LUUPIT (KAKSI LINSSIÄ)	40
VESI-TUTKIMUSSALKKU	41
VESIÖTÖKKÄHAAVIT	42
MAAÖTÖKKÄHAAVIT	43
PLANKTONHAAVIT	44
PERHOSHAAVI	45
HAAVIN VARRET	46
KAHLUUSAAPPAAT	47
LUSIKOITA	48
PINSETTEJÄ	49
PURKKEJA	50
PREPAROINTISARJA	51
VALKOISET PESUVADIT	52
SANGOT	53
MÄÄRITYSKIRJALLISUUS, MAAÖTÖKKÄ	54
MÄÄRITYSKIRJALLISUUS, VESIÖTÖKKÄ	55
KASVITUTKIMUS	
KASVIPRÄSSI	56
MÄÄRITYSKIRJALLISUUS, KASVI	57
SIENIVEITSET	58
KOMPASSIT	59

**MAAPERÄTUTKIMUKSET**

PIKKULAPIOT	60
-------------	----

**TALVIOHJELMAT**

LUMIKENGÄT	61
------------	----



**YLEISET (AINA MUKANA)**

JÄTELAITTELUPISTE	1
(KENTTÄ)MIKROSKOOPIT	2
OPETTAJAN MIKROSKOOPPI	3
MIKROSKOOPPIKAMERA	4
LUUPIT	5
PUUKOT	6
MÄÄRITYSKORTIT,	
CD-OHJELMAT	7
ISOHKO NÄYTTÖ	8
TABLETIT	9
TETOKONE	10
KAMERA	11
MÄÄRITYSLAKANAT	12
LÄMPÖMITTARI	13
MÄÄRITYSKANSIOT (ISVET)	14
SÄÄÄSEMA	15
AURINKOKENNOT	16
PIENI TUULIVOIMALA	17
DATAPROJEKTORI	18
ISTUINALUSTAT,	19
KIRJOITUSALUSTAT,	20
PAPERIA	21
KYNÄT	22
KIRVES	23
ENSIAPUPAKKAUS	24
TYÖKALUPAKKI	25

**RUOANLAITTO**

TRANGIA	27
NUOTIOKAHVIPANNU	28
NUOTIOTEPPANNU	29
NUOTIOTYNNYRI	30
POLTTOPUITA	31
NOKIPANNUT (LETTU)	32

**LINTUTUTKIMUS**

KIIKARIT	33
KAUKOPUTKI	34
JALUSTA	35
MÄÄRITYSKIRJALLISUUS,	
LINTU	36

**ÖTÖKKÄ YM.TUTKIMUS**

EMUPYYTIMET	37
ÖTÖKKÄPURKIT	38
PETRIMALJAT	39
VESITUTKIMUSILUUPIT	
(KAKSI LINSSIÄ)	40
VESITUTKIMUSSALKKU	41
VESIÖTÖKKÄHAAVIT	42
MAAÖTÖKKÄHAAVIT	43
PLANKTONHAAVIT	44
PERHOSHAAVI	45
HAAVIN VARRET	46
KAHLUSAAPPAAT	47
LUSIKOITA	48
PINSETTEJÄ	49
PURKKEJA	50
PREPAROINTISARJA	51
VALKOISET PESUVADIT	52
SANGOT	53
MÄÄRITYSKIRJALLISUUS,	
MAAÖTÖKKÄ	54
MÄÄRITYSKIRJALLISUUS,	
VESIÖTÖKKÄ	55
KASVITUTKIMUS	
KASVIPRÄSSI	56
MÄÄRITYSKIRJALLISUUS,	
KASVI	57
STENIVEITSET	58
KOMPASSIT	59

**MAAPERÄTUTKIMUKSET**

PIKKULAPIOT	60
-------------	----

**TALVIOHJELMAT**

LUMIKENGÄT	61
------------	----

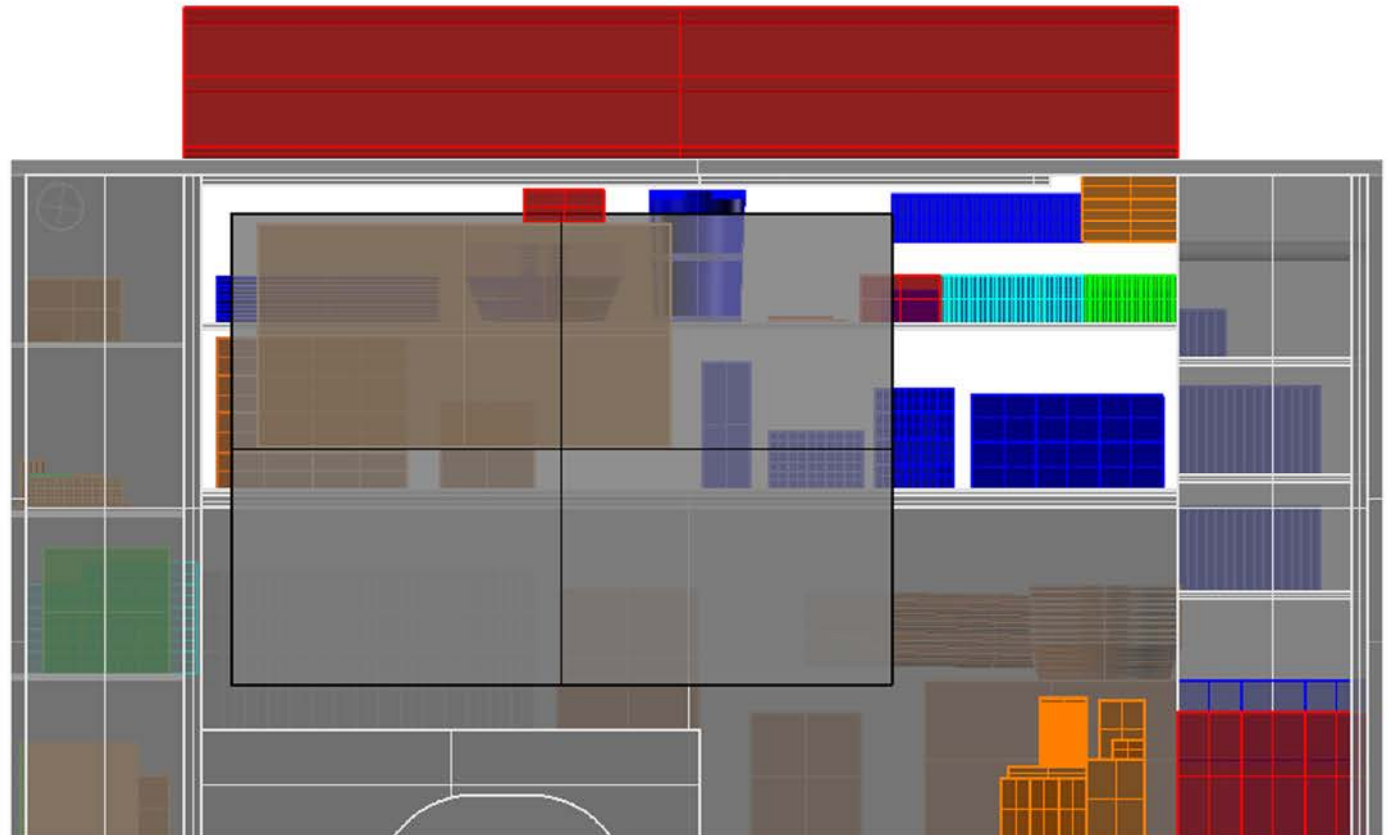

**YLEISET (AINA MUKANA)**

LÄTELÄITTELUPISTE	1
(KENTTÄ)MIKROSKOOPIT	2
OPETTAJAN MIKROSKOOPPI	3
MIKROSKOOPPIKAMERA	4
LUUPIT	5
PUUKOT	6
MÄÄRITYSKORTIT,	
CD-OHJELMAT	7
ISOHKO NÄYTTÖ	8
TABLETIT	9
TETOKONE	10
KAMERA	11
MÄÄRITYSLAKANAT	12
LÄMPÖMITTARI	13
MÄÄRITYSKANSIOT (ISVET)	14
SÄÄASEMA	15
AURINKOKENNOT	16
PIENI TUULIVOIMALA	17
DATAPROJEKTORI	18
ISTUINALUSTAT,	19
KIRJOITUSALUSTAT,	20
PAPERIA	21
KYNÄT	22
KIRVES	23
ENSIAPUPAKKAUS	24
TYÖKALUPAKKI	25

**RUOANLAITTO**

TRANGIA	27
NUOTIOKAHVIPANNU	28
NUOTIOTEPPANNU	29
NUOTIOTYNRYI	30
POLTTOPUTTA	31
NOKIPANNUT (LETTU)	32

**LINTUTUTKIMUS**

KIIKARIT	33
KAUKOPUTKI	34
JALUSTA	35
MÄÄRITYSKIRJALLISUUS,	
LINTU	36

**ÖTÖKKÄ YM. TUTKIMUS**

IMUPYYTIMET	37
ÖTÖKKÄPURKIT	38
PETRIMALJAT	39
VESTITUTKIMUSLUUPIT	
(KAKSI LINSSIÄ)	40
VESTITUTKIMUSSALKKU	41
VESIÖTÖKKÄHAAVIT	42
MAAÖTÖKKÄHAAVIT	43
PLANKTONHAAVIT	44
PERHOSHAAVI	45
HAAVIN VARRET	46
KAHLUUSAAPPAAT	47
LUSIKOITA	48
PINSETTEJÄ	49
PURKKEJA	50
PREPAROINTISARJA	51
VALKOISET PESUVADIT	52
SANGOT	53
MÄÄRITYSKIRJALLISUUS,	
MAAÖTÖKKÄ	54
MÄÄRITYSKIRJALLISUUS,	
VESIÖTÖKKÄ	55
KASVITUTKIMUS	
KASVIPRÄSSI	56
MÄÄRITYSKIRJALLISUUS,	
KASVI	57
SIENIVEITSET	58
KOMPASSIT	59

**MAAPERÄTUTKIMUKSET**

PIKKULAPIOT	60
-------------	----

**TALVIOHJELMAT**

LUMIKENGÄT	61
------------	----



BOKSI VERSIO  
MITTAKUVAT

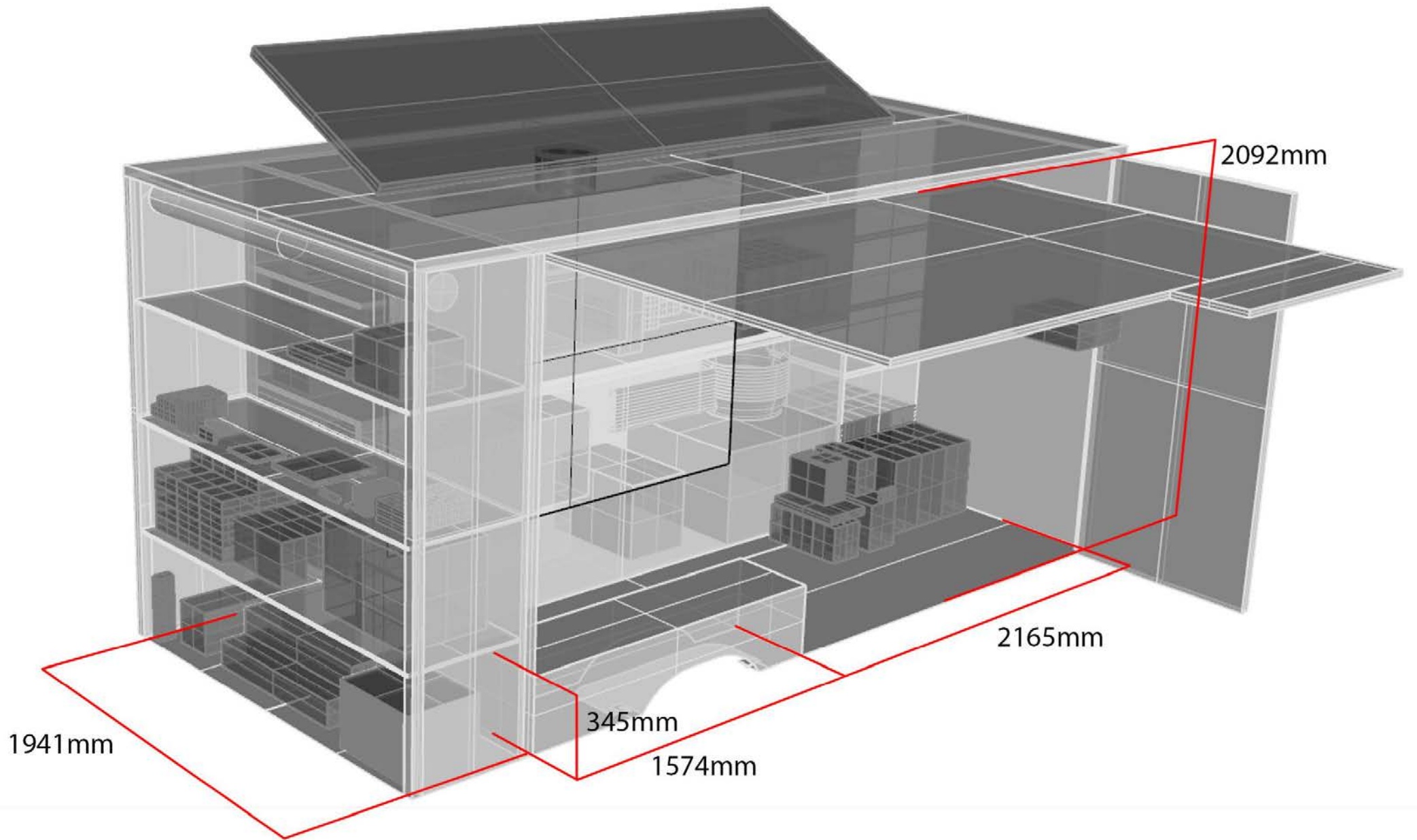

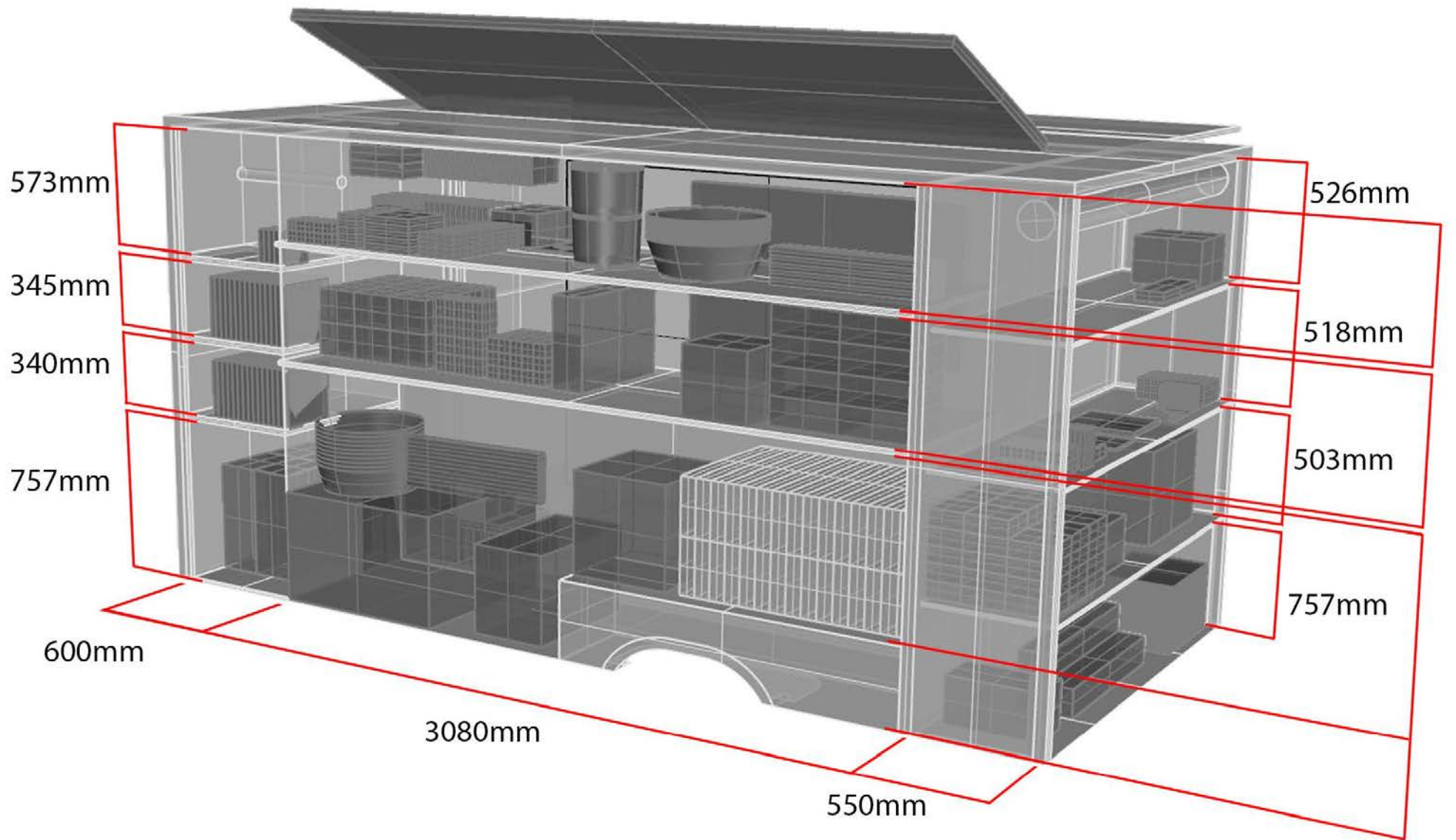

BRÄNDÄYS

Graafinen ilme voisi koostua sinisestä ja vihreästä väristä, sekä luontoaiheisesta (metsä ja vesi?) kuvituksesta ja Ekopaku- brandille suunnitellusta hahmosta.

Lopullisen graafisen ilmeen toteuttaa myöhemmin valittava graafinen suunnittelija.







Lisätietoja: Ekopaku\_graafinen ilme.pdf



KIITOS